



مدل PUL-1.5X

دستگاه پودر کن PUL-1.5X مناسب برای فضاهای آزمایشگاهی با هدف پودر کردن سنگ با ابعاد ۱۵ میلیمتر و تبدیل آن به پودر به اندازه ذره ۴۰ میکرون می باشد.

کاور دستگاه PUL-1.5X با در نظر گرفتن تمامی نکات ایمنی در هنگام کار ، ساخته شده و این قابلیت ه همراه با زیبایی ظاهری و مقاومت کاور دستگاه می باشد.

نصب دستگاه بسیار آسان است و این قابلیت را دارد که بر اساس منبع برق تک یا سه فاز راه اندازی گردد.

آموزش کار با این دستگاه نیازمند زمان کوتاهی می باشد و استفاده از آن برای اشخاص در سطوح مختلف امکان پذیر است.

مدل	PUL-1.5X
کاربرد دستگاه	کاهش سایز ، ترکیب و سایش
مواد قابل پودر کردن	سخت ، شکننده ، Fibrous
اندازه اولیه مواد	<15 mm
اندازه نهایی مواد	<40 μm
میزان مواد*	25<gr<100 & 75<gr<320
سرعت دوران	700 to 900 RPM
قابلیت تنظیم زمان	0 < seconds < 60 & 1 < Min < 60

مشخصات فنی	
محرك	الکترو موتور سه و تک فاز، فرکانس متغییر
توان موتور	1.1 KW
سطح ایمنی برق	IP 44
طول×عرض×ارتفاع	110x80x63 cm
وزن	200 Kg

*بر اساس هاون‌های موجود در شرکت

ابعاد هاون

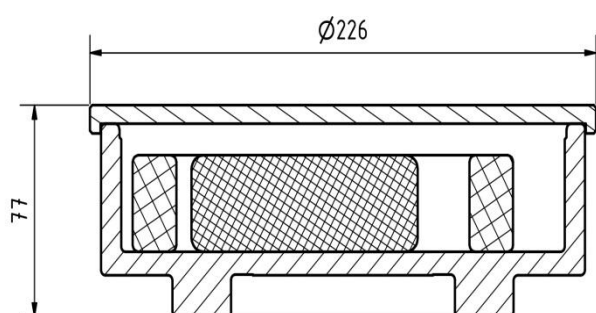

مکانیزم نگهدارنده هاون دستگاه به گونه ایست که قابلیت گرفتن هاون با ابعاد مختلف را دارا می باشد. هاون با قطر ۲۲۶ میلیمتر و ارتفاع ۷۷ میلیمتر بزرگترین اندازه، برای استفاده در این مدل از دستگاه می باشد. همچنین هاون‌های کوچکتر با ارتفاع ۷۷ میلیمتر قابل استفاده است. هاون با ارتفاع کمتر از ۷۷ میلیمتر نیز با تغییر در فاصله دهنده زیرین توسط متخصصین شرکت، قابل استفاده خواهد بود.

تکنولوژی PUL-1.5X

این دستگاه با استفاده از سه عمل فشار، ضربه و سایش عمل پودر کردن را انجام می دهد. لرزش به صورت دورانی صورت میگیرد و سعی شده از حرکت عمودی هاون جلوگیری شود. قابلیت تغییر دور منظم در یک سیکل کاری باعث جلوگیری از افزایش دمای هاون می شود.

کاور دستگاه مقاوم و عایق بندی شده است تا از خروج صدا جلوگیری شود. همچنین در جهت حفظ ایمنی کاربر در هنگام باز بودن درب دستگاه موتور خاموش خواهد شد.

