



## کوره ذوب هیبریدی (القایی - قوس الکتریکی) تحت خلاء



### مشخصات فنی

- منبع تغذیه: برق سه فاز (۳۸۰ ولت، ۴۰ آمپر)
- فرکانس: ۱۵ کیلو هرتز
- حداکثر دمای کاری:
- خلاء: پمپ خلاء روتاری با توان تامین  $2 \times 10^{-3}$  mbar
- اتمسفر کنترل شده: گاز آرگون

### کاربردها و قابلیت ها

- ذوب تحت خلاء
- ذوب تحت اتمسفر گاز خنثی
- شارژ آمیژان و افزودنی تحت خلاء و همچنین اتمسفر خنثی (نیازی به باز شدن درب محفظه نیست)
- ذوب ریزی تحت شرایط خلاء و گاز خنثی
- مجهز به سیستم تغذیه اتوماتیک (feeder)
- برای کنترل ترکیب شیمیایی مذاب
- توانایی ذوب با کمک قوس الکتریکی
- امکان ذوب فلزات دیرگداز

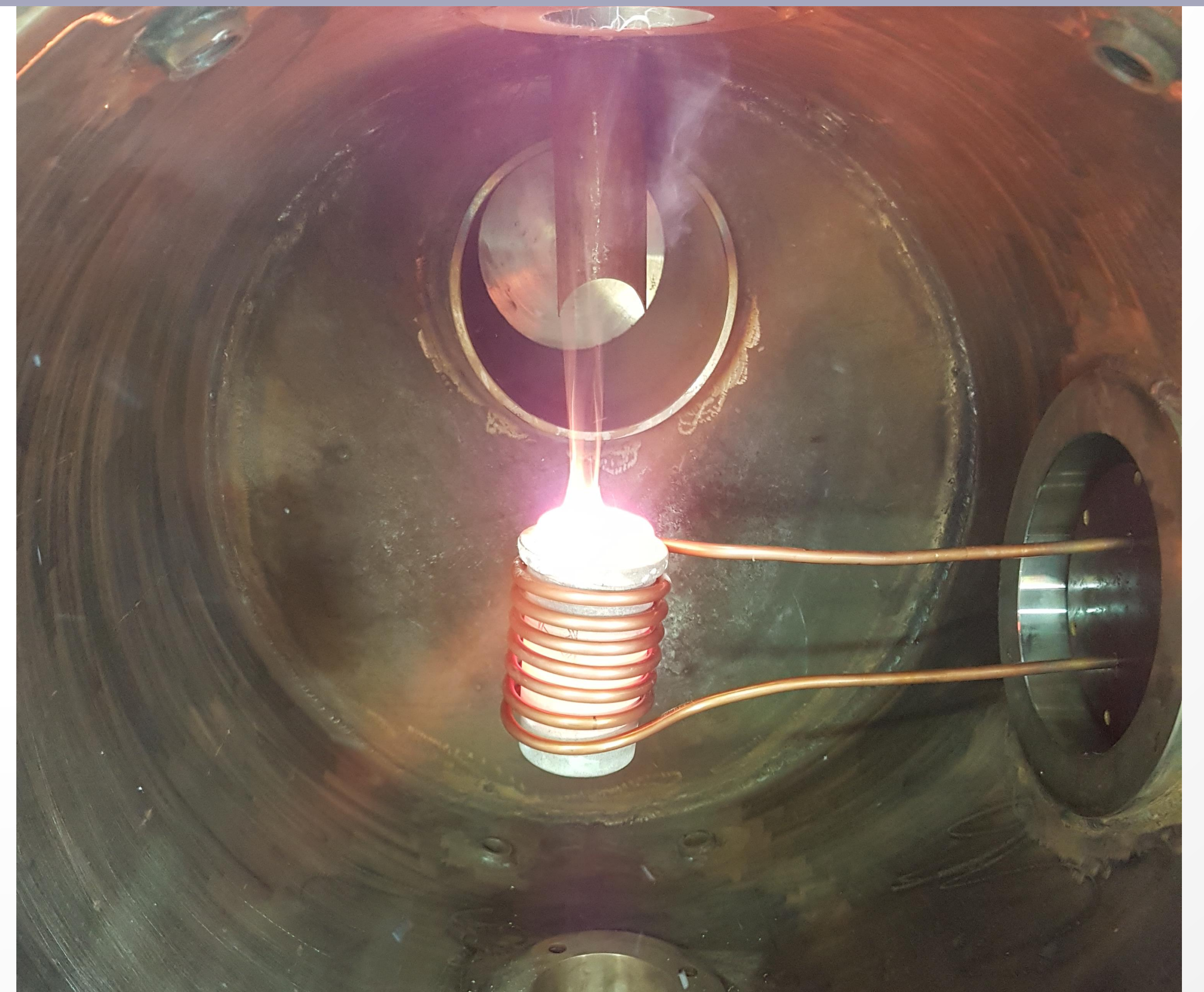
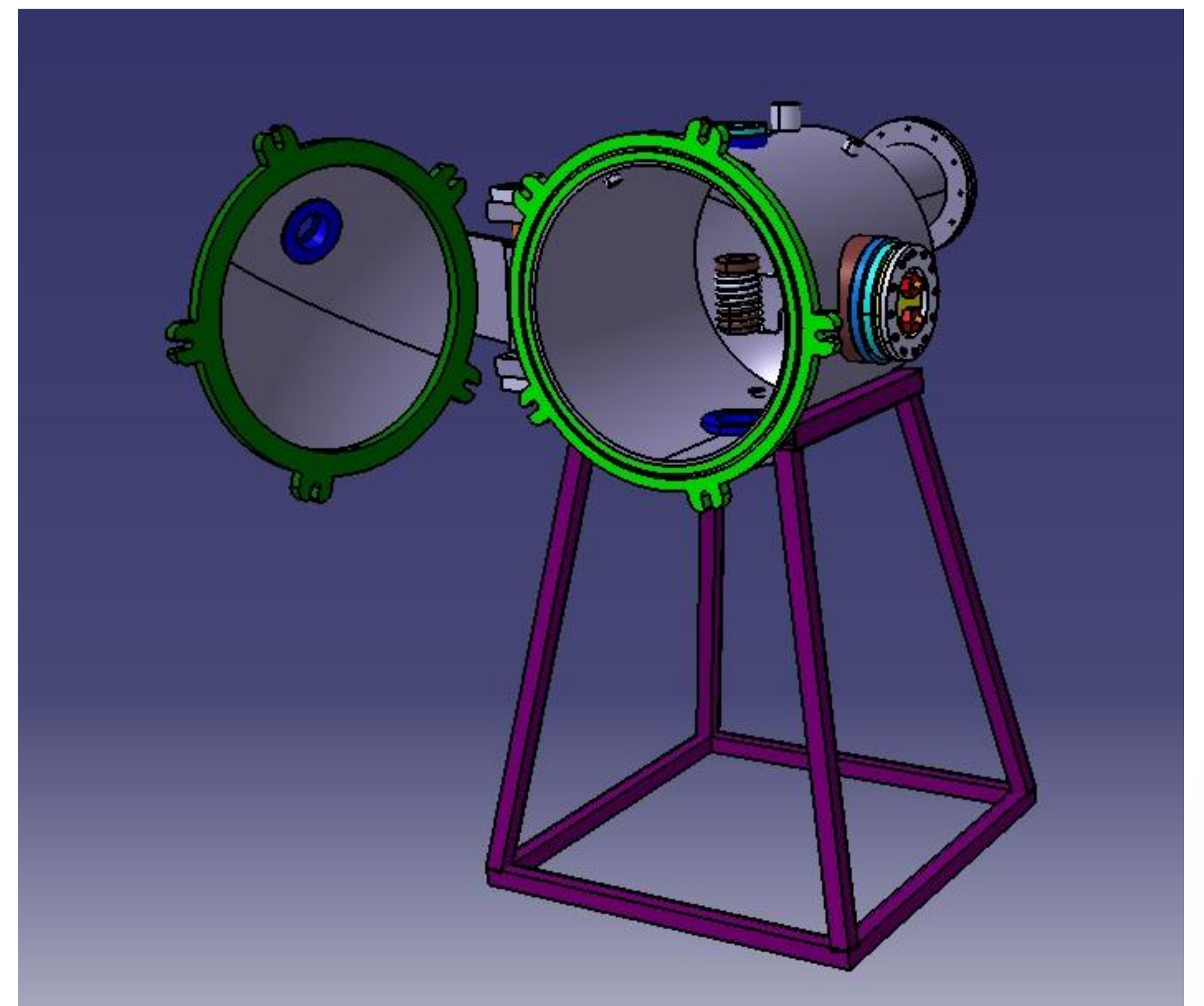

آدرس: تبریز - جنب تراکتور سازی - مرکز رشد دانشگاه صنعتی سهند

تلفکس: ۰۴۱۴۲۴۹۶۰۸ موبایل: ۰۹۱۴۲۴۱۰۹۰۲

ایمیل: [Aradmetco@gmail.com](mailto:Aradmetco@gmail.com)

اینستاگرام: aradmetco

تلگرام: aradmetco