

Vacuum Solutions
TKS
www.tksco.ir



شیرهای خلأ بالا

برتری‌ها:

- طراحی زیبا
- نرخ نشتی کم
- دهانه‌های متنوع
- بدنه‌ی تمام استیل
- عملکردهای دستی، الکتروپنوماتیک و الکترومگنتیک

تسنیم کیمیای سیستم

هر قله‌ای دست‌یافتنی است!



شیرهای زاویه‌ای خلأ بالا

شیرهای زاویه‌ای خلأ بالا نوعی از شیرهای باز/بسته (On/Off) هستند. در داخل این شیرها از یک بیلوز (Bellows) از جنس استیل ضدزنگ و یک اورینگ استفاده شده است. هنگام باز شدن شیر، بیلوز به سمت بالا حرکت کرده و اورینگ از سطح انتهای شیر جدا می‌گردد. در این حالت، مسیر باز شده و جریان گاز برقرار خواهد شد. با بسته شدن شیر، بیلوز به سمت پایین حرکت کرده و اورینگ را روی سطح داخلی شیر فشار می‌دهد و مسیر کاملاً بسته و آبند می‌شود. TKS این شیرها را در سه مدل دستی (سری MAV)، الکتروپنوماتیک (سری PAV) و الکترومگنتیک (EAV) با فلنچ‌های KF، ISO، CF و بدون فلنچ (تیوبی) تولید می‌کند. تولید اصلی این شیرهای با فلنچ‌های KF (سایزهای 16 تا 50) می‌باشد و تولید شیرها با سایر فلنچ‌های استاندارد به صورت سفارشی انجام می‌شود.

کاربردها

شیرهای با عملکرد دستی را می‌توان برای کنترل فشار در سیستم‌های تحت خلأ مانند CVD کم فشار، نیتروژن‌دهی پلاسمایی و ... به کار برد.

مشخصات شیرها به شرح زیر است:

جنس بدنه: استیل ضد زنگ 304

جنس شفت: استیل ضد زنگ 304

جنس بیلوز: AM 350

شرایط سطحی بدنه: پولیش آینه‌ای و چربی‌گیری

اورینگ: وایتون

سایز لوله: از 19.05 mm تا 203.2 mm

نرخ نشتی: کمتر از 9×10^{-8} mbar l/sec (گاز هلیوم، زمان کمتر از یک دقیقه)

فشار کاری: 1013 mbar - 5×10^{-9}

فشار هوای مورد نیاز برای عملگر پنوماتیک: 4 - 6.5 bar

حداکثر اختلاف فشار مجاز قبل از باز شدن: 1.2 bar

حداکثر دمای کاری: 150 °C

عمر (تعداد دفعات باز و بسته قبل از نیاز به اولین تعمیرات دوره ای):

شیرهای با قطرهای 19.05 mm تا 50.8 mm ----- 500,000 بار

شیرهای با قطرهای 63.5 mm تا 152.4 mm ----- 250,000 بار

شیرهای با قطرهای 203.2 mm به بالا ----- بستگی به شرایط کاربرد



کنداكتنس * (l/sec)	سایر فلنچها	ابعاد (بر حسب mm)					عملکرد	سایز فلنچ	مدل
		O.D.	D	C	B	A			
4	CF, ISO و تیوب	19.05	56.8	141.5	121.9	40	دستی	KF16	TKS-MAV-KF16
7	CF, ISO و تیوب	25.4	56.8	148.1	128.6	50	دستی	KF25	TKS-MAV-KF25
26	CF, ISO و تیوب	38.1	75.8	167.5	65	38.1	دستی	KF40	TKS-MAV-KF40
29	CF, ISO و تیوب	50.8	88.4	235.5	190.5	70	دستی	KF50	MAV-KF50 TKS-
4	CF, ISO و تیوب	19.05	56.8	141.5	121.9	40	الکتروپنوماتیک	KF16	PAV-KF16 TKS-
7	CF, ISO و تیوب	25.4	56.8	148.1	128.6	50	الکتروپنوماتیک	KF25	PAV-KF25 TKS-
26	CF, ISO و تیوب	38.1	75.8	167.5	65	38.1	الکتروپنوماتیک	KF40	PAV-KF40 TKS-
29	CF, ISO و تیوب	50.8	88.4	235.5	190.5	70	الکتروپنوماتیک	KF50	PAV-KF50 TKS-
4	CF, ISO و تیوب	19.05	56.8	141.5	121.9	40	الکترومگنتیک	KF16	EAV-KF16 TKS-
7	CF, ISO و تیوب	25.4	56.8	148.1	128.6	50	الکترومگنتیک	KF25	TKS-EAV-KF25
26	CF, ISO و تیوب	38.1	75.8	167.5	65	38.1	الکترومگنتیک	KF40	EAV-KF40 TKS-
29	CF, ISO و تیوب	50.8	88.4	235.5	190.5	70	الکترومگنتیک	KF50	EAV-KF50 TKS-

* کنداكتنس برای هوا در 25 درجهی سانتیگراد محاسبه شده است.

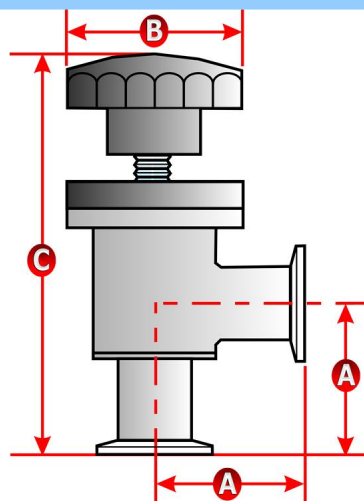

Trust Us!
Design, Quality, Price, After Sale service



شیر خلأ سوزنی مدرج

از شیرهای خلأ سوزنی (سری NV) به منظور دممش کنترل شده‌ی گاز به داخل سیستم‌های خلأ، لایه‌نشانی و سیستم‌های تحت اتمسفر کنترل شده، استفاده می‌شود. مدرج بودن این شیرها به کاربر این امکان را می‌دهد که نتایج تکرارپذیر (به شرط ثابت نگاه داشتن فشار پشتی شیر و فشار داخلی سیستم) را به دست آورد.

مشخصات شیرهای سوزنی به شرح زیر است:

مدل: TKS-NV-KF10

دهانه: KF10

جنس بدنه: استیل ضد زنگ 304

فشار کاری: 1.2 bar تا 10^{-7} mbar

حداقل جریان قابل تنظیم: 5×10^{-5} mbar.l/s

نرخ نشتی: 5×10^{-8} mbar.l/s

باز کردن شیر: در فشارهای کمتر از 1.2 bar

تعداد سیکل کاری قبل از اولین دوره‌ی تعمیرات: 3000



Trust Us!

Design, Quality, Price, After Sale Service



شیر خلأ هوادهی

از شیر خلأ هوادهی برای هوادهی سیستم‌های خلأ با هوا استفاده می‌گردد. این شیر دارای دو نوع دستی (سری MVV) و الکتروپنوماتیک (PVV) است.

مشخصات شیرهای سوزنی به شرح زیر است:

مدل: TKS-MVV-KF10 و TKS-PVV-KF10

فلنج: KF10

زمان هوادهی: 14 ثانیه (50 لیتر)

فشار کاری: 1.2 bar تا 5×10^{-9} mbar

نرخ نشتی: 5×10^{-8} mbar.l/s

جنس بدنه: استیل ضد زنگ 304

جنس بدنه: استیل ضد زنگ 304

اورینگ: وایتون



Trust Us!

Design, Quality, Price, After Sale Service



شرایط ضمانت و خدمات پس از فروش

کلیه شیرهای خلأ ساخت TKS دارای 12 ماه گارانتی می‌باشند.

شرایط فسخ ضمانت:

- صدمات ناشی ضربات مکانیکی
- دمونتاز کردن یا تعمیر اجزای شیر توسط اشخاصی غیر از نمایندگان رسمی شرکت TKS
- هر نوع دستکاری و یا آسیب در هولوگرام‌های نصب شده بر روی دستگاه
- عبور مایعات از داخل شیرها

شرایط نصب

از این شیرها فقط برای نصب بر روی سیستم‌های تحت خلأ استفاده شود و به هیچ وجه در سیستم‌های مایعات یا سیستم‌های فشار بالا استفاده نگردند.
کاربران می‌توانند اتصالات لازم (نظیر کلمپ، اورینگ - سنترینگ و تبدیل‌های استاندارد) جهت نصب شیرها در سیستم‌های مورد نظرشان را از شرکت TKS خریداری نمایند.



دفتر: تهران، خیابان شریعتی، بعد از خیابان ملک، کوچه شکوری، پلاک ۱، واحد ۴

کارخانه: شهریار، باغستان، دهمویز، خیابان منبع آب، کوی یاس، یاس ۱۷، پلاک ۸

تلفن: ۰۲۱-۷۷۵۰۳۱۹۶

نمابر: ۰۲۱-۸۹۷۷۴۱۳۸

همراه: ۰۹۱۹۰۷۰۰۰۸۷

پایگاه اینترنتی: www.tksco.ir

ایمیل: tkasco.ir@gmail.com ; info@tkasco.ir